

Bayi kaşesi

10 / 2006

PEUGEOT
ASSISTANCE : (0 212) 292 26 26
Peugeot Müşteri İlişkileri : (0 216) 579 94 44

www.peugeot.com.tr

Bu broşürdeki bilgi ve görüntüler, broşür basıldığında geçerli olan teknik özellikleri esas alır. Sunulan ekipmanlar versiyonlara göre standart ya da opsiyoneldir.

Broşürde yer alan bazı fotoğraflar, Türkiye ürün gamındaki araçları temsil etmeyebilir.

Peugeot ürünün, sürekli iyileştirilmesi politikası çerçevesinde, her an, teknik özelliklerde, ekipmanlarda, opsiyon ve renklerde değişikliklere gidebilir.

Günümüz fotoğraf tab etme teknikleri, renkleri aslına tamamiyle uygun olarak verememektedir.

Genel bilgi içeren bu broşür bir sözleşme senedi değildir. Daha ayrıntılı ve ek bilgi için, bayinize başvurunuz.

Bu katalogta yer alan veriler, Peugeot Otomotiv Pazarlama A.Ş.'nin izni olmadan çoğaltılamaz.



OTOMOBİL HER ZAMAN BÖYLE KEYİF VERMELİ.

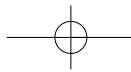

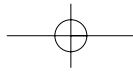

107

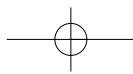
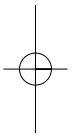
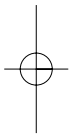

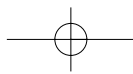
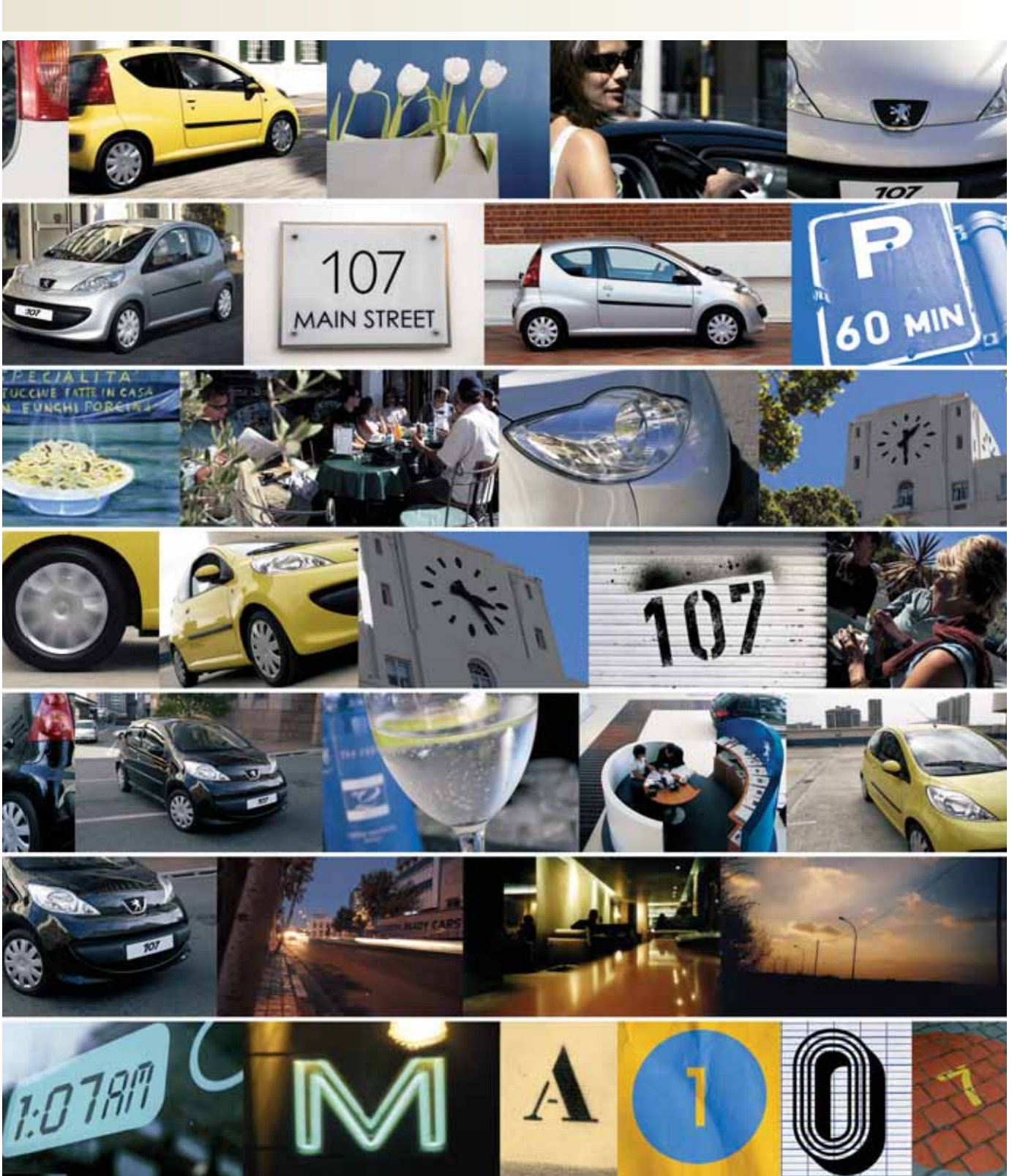
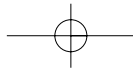

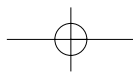
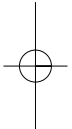
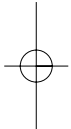
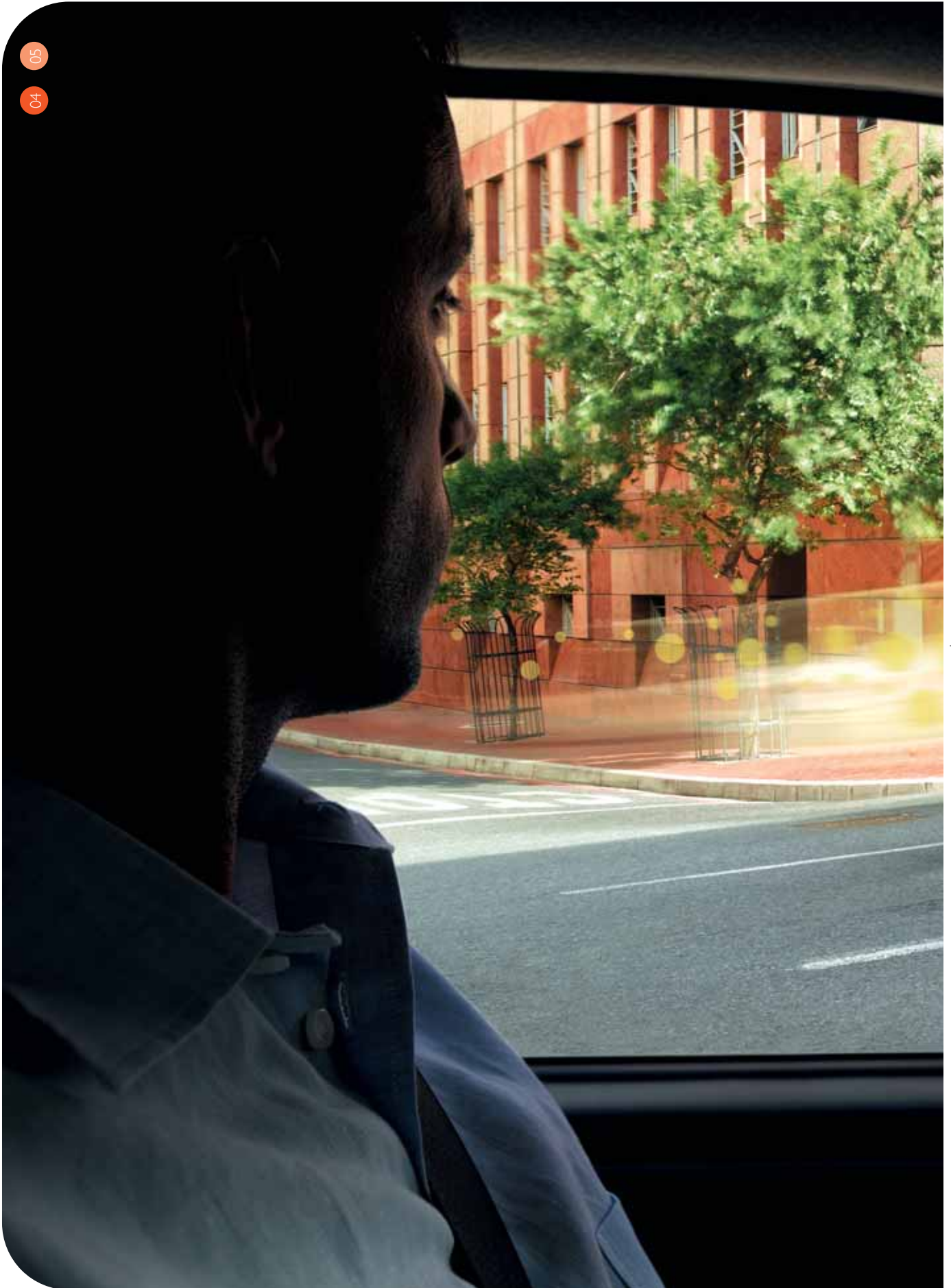
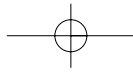

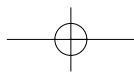
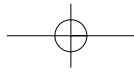



07

06

► Kapıların iç kısmı 107'nizin rengini yansıtmakta.

Siyah / gri çift renk ön konsol, Siyah / gri veya bej döşemelerle tam bir uyum içinde.



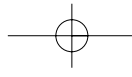

Modern ve hoş tasarımlı gösterge tablosu, ikaz ve gösterge ışıklarını (yakıt seviyesi, kilometre ve 2 Tronic vites kutusu) bir arada toplayan yapıyla bilgilere doğrudan erişim sağlıyor.

Spor tip devir göstergesi tüm 107'lerde standart.



Bu broşürde bahsedilen özellikler seçilen versiyona göre değişebilir. Gerekli bilgi için bayinize başvurunuz.

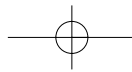

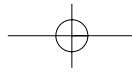

“Sadece kendimi düşüneceğim”

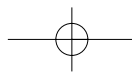

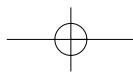
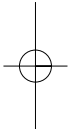
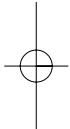
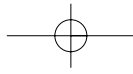

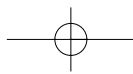
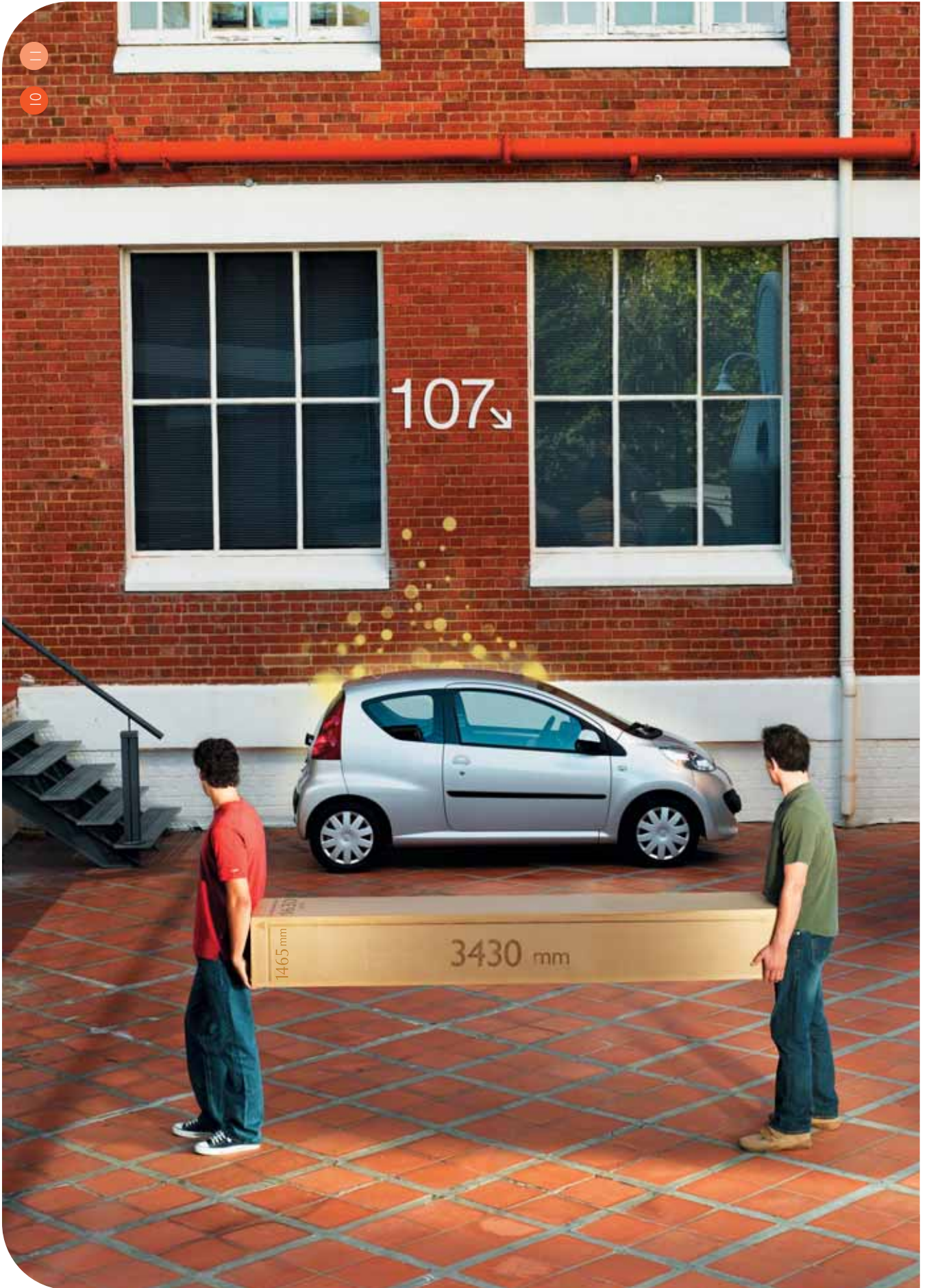
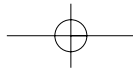

Boyutlar ▾



9,46 m

Böylesi boyutlar ve bu denli düşük dönüş çapı (kaldırımdan kaldırıma 9,46 m) ile 107, yoğun şehir içi trafiğine özellikle uygun, kullanışlı bir araçtır.



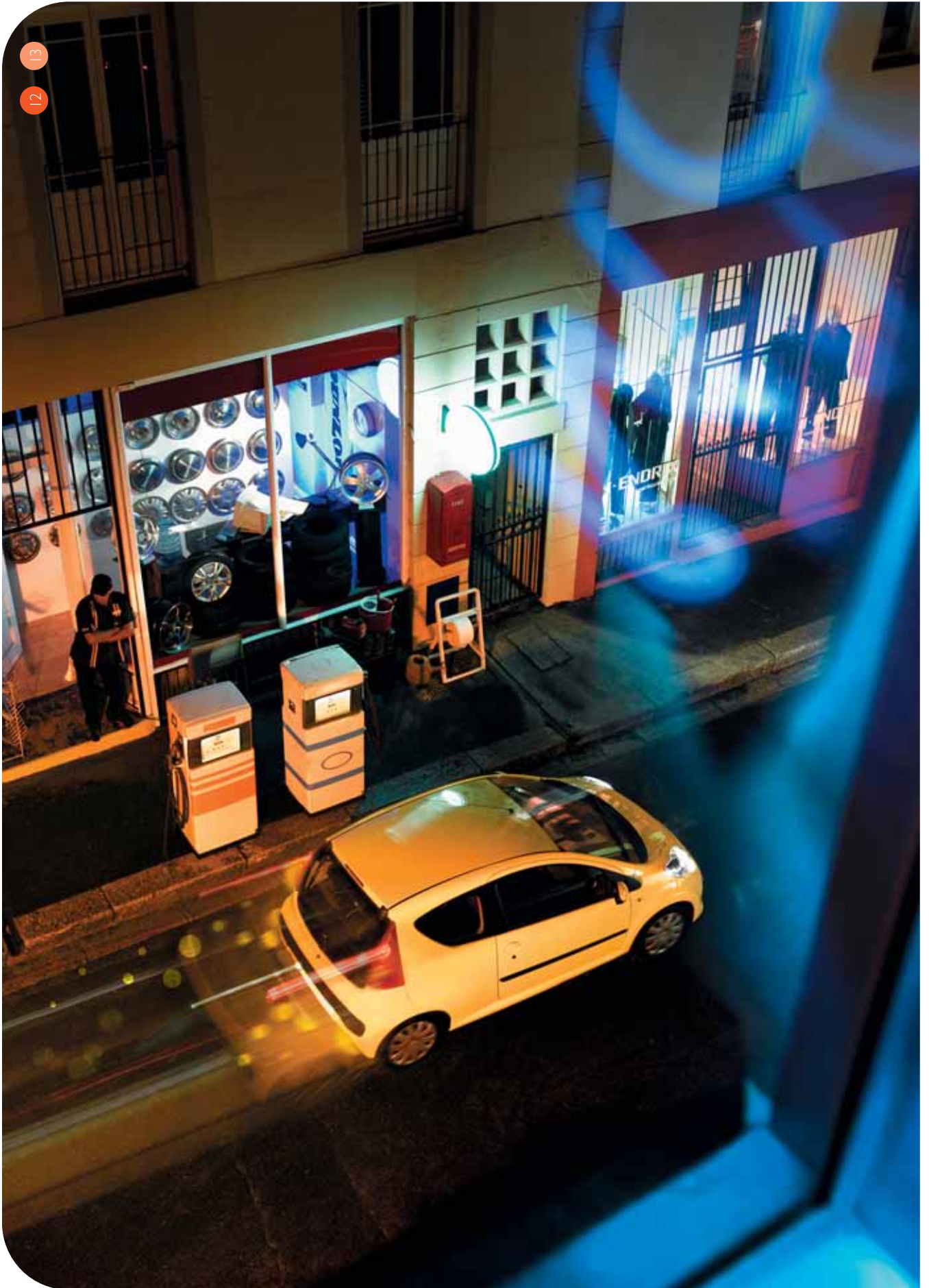
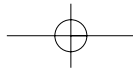

13

12

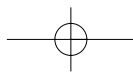
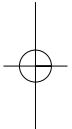
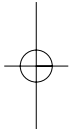

Motor Seçenekleri

Benzinli motor

3 silindirli, 12 supaplı benzinli motor 68 hp'lık maksimum güç sağlar.

Dikkat çekecek ölçüde ekonomik olan bu motor, 100 kilometrede sadece 4,6 litre yakıt tüketir (karma).

HDi Dizel Motor

HDi teknolojisi ve Common Rail Sistemi ile donatılmış olan bu dizel motor, 54 hp'lık maksimum güç ve 1750 dd'da 130 Nm'lik maksimum tork değerleri sunar.

Şehir içi kullanımda çok dinamik olmasının yanı sıra, 100 kilometredeki yakıt tüketimi sadece 4,1 litre'dir (karma).

	Tüketim (litre /100 km)		
	şehir içi	şehir dışı	karma
Benzinli motor	5,5	4,1	4,6
Dizel motor	5,3	3,4	4,1

Vites kutusu

107, benzinli ve dizel versiyonlar için beş ileri mekanik bir vites kutusu ya da benzinli versiyon için bir 2 Tronic vites kutusu seçeneği sunar.

2 Tronic vites kutusu = 2'si 1 arada

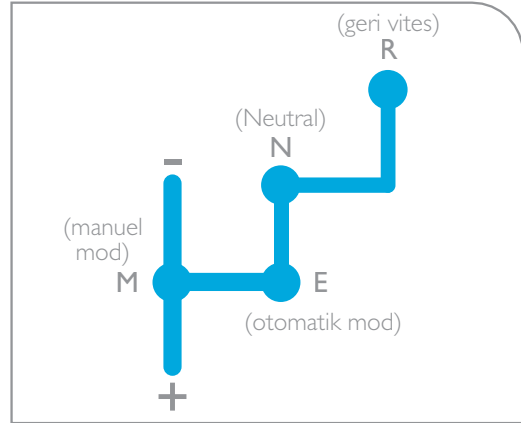

2 Tronic vites kutusunun çalışma ilkesi, "debriyaj" ve "vites seçme" fonksiyonlarının otomatikleştirilmesine dayanır.

Bu çok özel vites kutusu, iki vites değiştirme moduna sahiptir:

- Vites geçişlerinin, sürücünün müdahalesi olmaksızın yapıldığı ve sürücüye otomatik vites kutusu konforunu yaşatan tümüyle otomatik bir mod. Sürücü, vites kolunu hareket ettirerek, vites değiştirme opsiyonunu her an tekrar ele alabilir.

- Debriyaj pedalsız mekanik bir vites kutusunun sunduğu ve vites kolu üzerine yapılan küçük müdahalelerle vites değiştirme zevkinin korunduğu dinamik bir manuel mod.

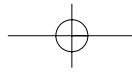

Aktif güvenlik ▼

Fren sistemi

107, tüm versiyonlarda standart olarak sunulan, yenilikçi ve güvenli bir fren sistemine sahiptir.

Tüm 107 versiyonları; ABS fren sistemi, fren devresi basıncını ön ve arka tekerlekler arasında optimum bir şekilde dağıtan REF (Elektronik Fren Gücü Dağıtım Sistemi) ve virajlarda daha iyi bir denge sağlamak için, frenleme basıncının sağ ve sol tekerleklere bağımsız olarak uygulanmasına olanak veren CSC (Viraj Denge Kontrol Sistemi) ile donatılmıştır.

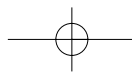

Pasif Güvenlik ▼



Tüm 107 versiyonlarında, sürücü ve ön yolcu hava yastıkları standarttır.

Ayrıca, yan ve perde hava yastıkları da opsiyonel donanım olarak sunulmaktadır.

Ön yolcu hava yastığı, sırtı yola bakacak şekilde bir bebek koltuğu takabilmek amacıyla devre dışı bırakılabilir.

Tüm 107 versiyonlarında çocuk koltuklarının güvenilir, sağlam ve hızlı bir şekilde montajına olanak sağlayan 2 adet ISOFIX bağlantısı (arka koltukta) bulunur.

Alışlagelmiş 2 bağlantı noktasına ek olarak, koltuk sırtlığının arkasında yer alan 3. bir bağlantı noktası, darbe durumunda çocuk koltuğu için daha da güvenli bir sabitleme sağlar.

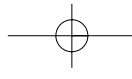

17

16

“Yaşamı kendim için karmaşık hale getiri

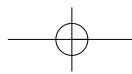

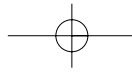

stirmeyeceğim.”

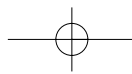
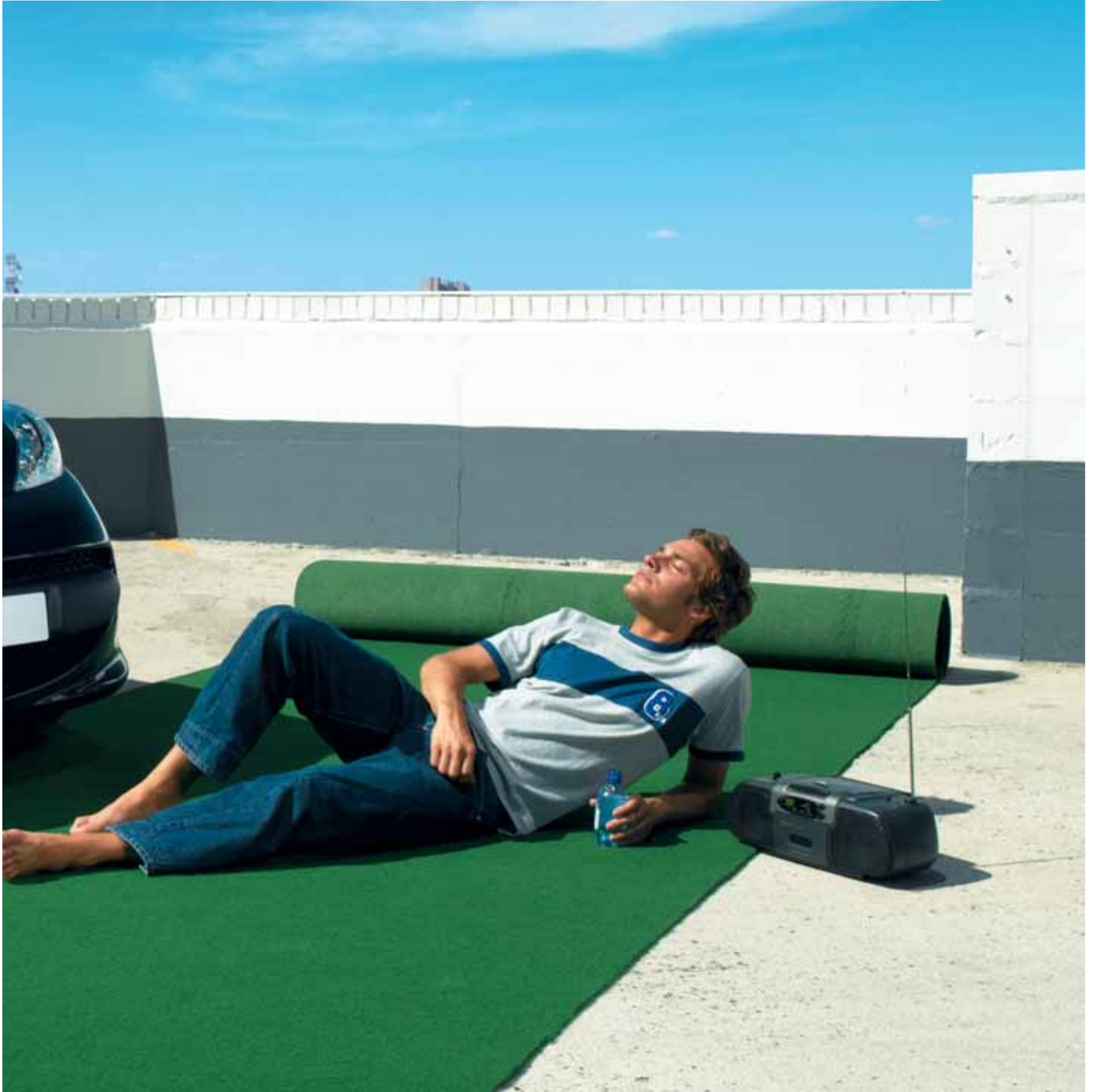

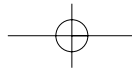

Gövde Tipleri ▶

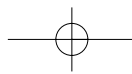

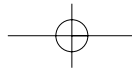

Bu broşürde bahsedilen özellikler seçilen versiyona göre değişebilir. Gerekli bilgi için bayinize başvurunuz.

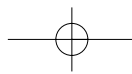

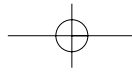

20 21
Aksesuarlar



CD saklama kutusu 9475.37



Alüminyum görüntülü ön panel çerçeveleri 9622.99



Kol dayaması 9645.46



Kapı eşik koruyucu (3 kapı) 9623.85



Güneşlik (arka cam) 9659.CX



Arka yan cam güneşliği (5 kapı) 9659.CV



MP3 Bağlantı Kablosu 9706.AH

Portatif MP3 çalarnızdan bütünüyle yararlanın. Bu kablo sayesinde, 107'nizin ses sistemi aracılığıyla optimum bir ses kalitesinin keyfini süreceksiniz.

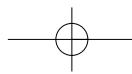



Sis Farı 9682.P1



Paçalık (ön) 9603.P2
Paçalık (arka) 9603.P3



Spoyley 9614.X4



Kauçuk paspas takımı 9664.SH



Paspas takımı 9664.SS

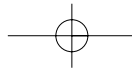

23

22

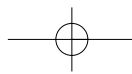

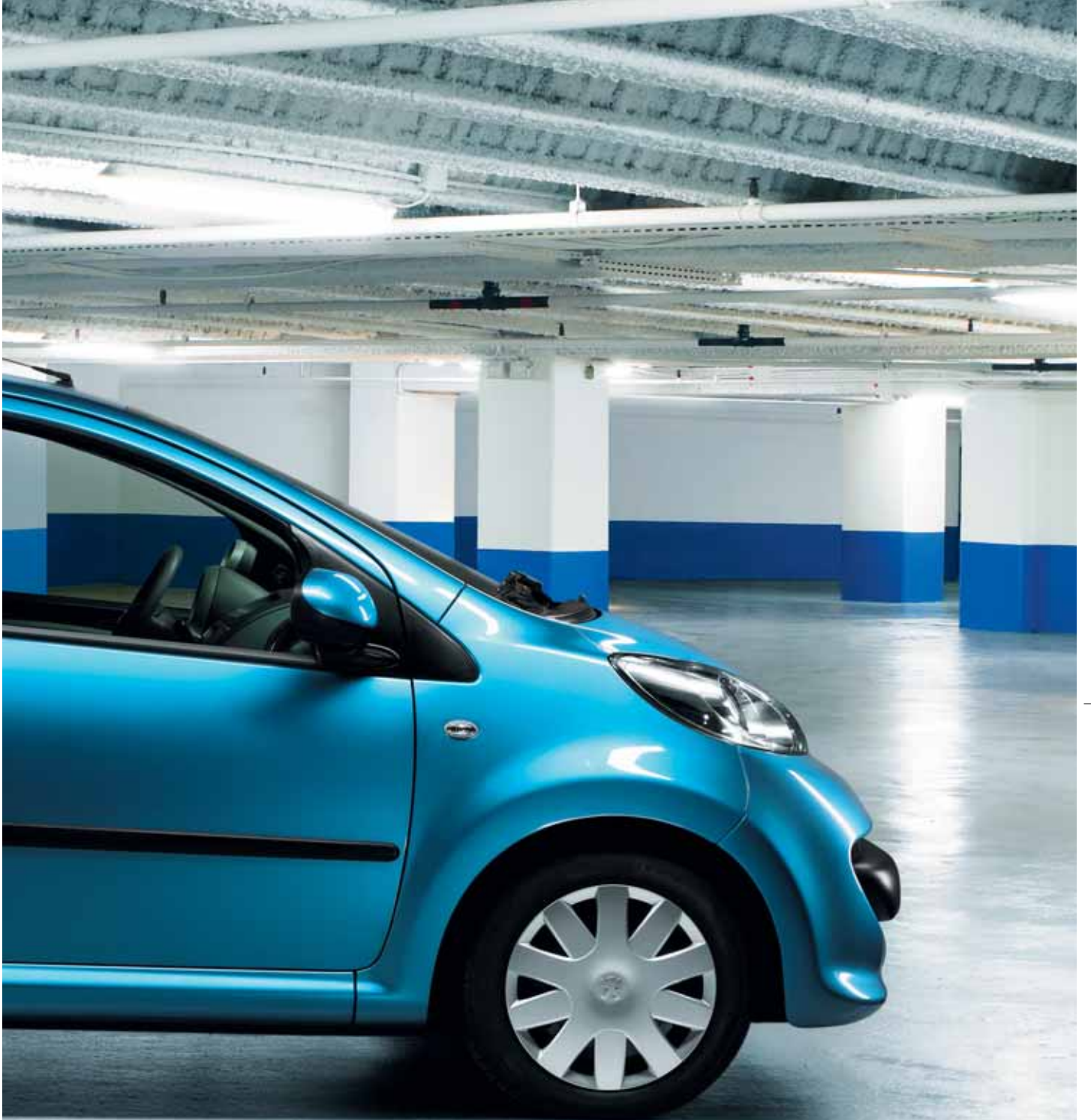
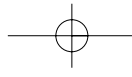

www.peugeot.com.tr

Peugeot 107 kişiliğini keşfetmeye başladınız. Ayrıca, 107'yi gerçek sürüş koşullarında test etmek isterseniz, bir Peugeot bayiinden randevu almanız yeterli. Arzuladığınız 107 hakkında daha fazla bilgi sahibi olmak, hayal ettiğiniz biçimde oluşturup tercih ettiğiniz opsiyonlarla birlikte fiyatını hesaplamak için sizi www.peugeot.com.tr'ye bekliyoruz. Sitemizde ayrıca bayi ağımız ile ilgili tüm bilgileri, hizmetlerimizi ve Peugeot markası hakkındaki ayrıntıları bulabileceksiniz.

